

PUNKTUTSUG



Vitt utförande



Sugdon med 360° svivel

RX

1500, 2000,
3000, 4000
med gasfjäder

Punktutsug för bl a svetsarbetsplatser där behovet av ett lättmanövrerat och effektivt utsug är stort

FUMEX punktutsug RX, med längder 1,5 2, 3 och 4 m, är utrustade med gasfjäder som balanserar armens egenvikt. RX är därför extremt lättmanövrerat och samtidigt mycket positionsstabil, även i armens ytterlägen. Sugdonet har svivelfunktion och kan roteras 360° och vinklas 90°. Det gör det möjligt att alltid ställa sugdonet i önskat läge.

Eftersom FUMEX alltid konstruerar sina punktutsug med utvändiga bärramar, får luften en naturlig och rak flödesväg. Det ger ett lågt tryckfall och liten risk för igensättning. RX kan också utrustas med en planhuv som ökar sug effektiviteten ytterligare. Även kupolhuv och konisk huv, med eller utan arbetsbelysning, finns i sortimentet

Sugkanalens släta insida betyder också att RX är mycket lätt att rengöra. Justering av leder och underhåll görs med handverktyg från utsidan.

FUMEX RX är lätt att installera och har tillbehör för tak, golv och bänkmontage.

I Fumex sortiment ingår även fläktar, tillbehör, styrautomatik och filter passande punktutsug

FUMEX®

PUNKTUTSUG

Rena fördelar

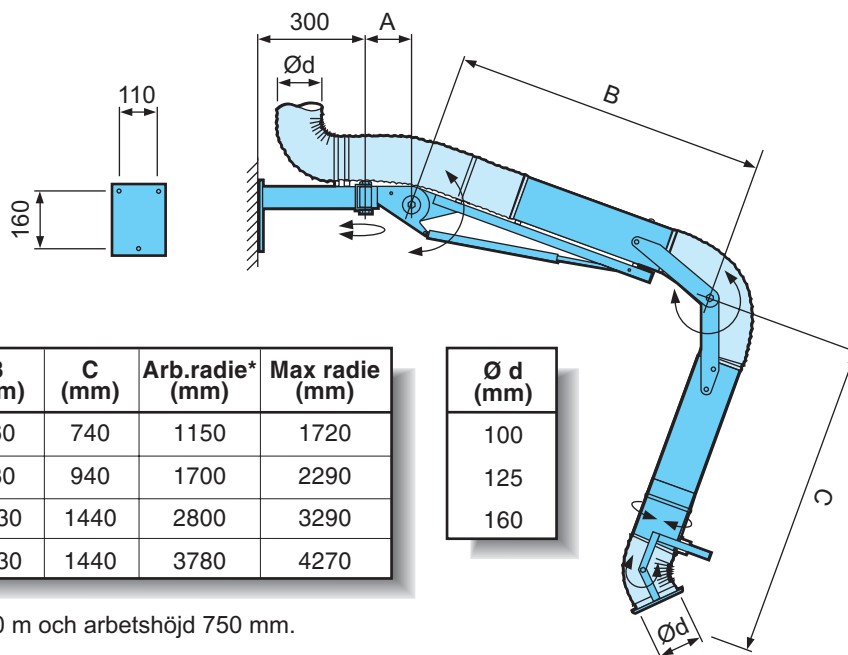

* Vid monteringshöjd 2,0 m och arbetshöjd 750 mm.

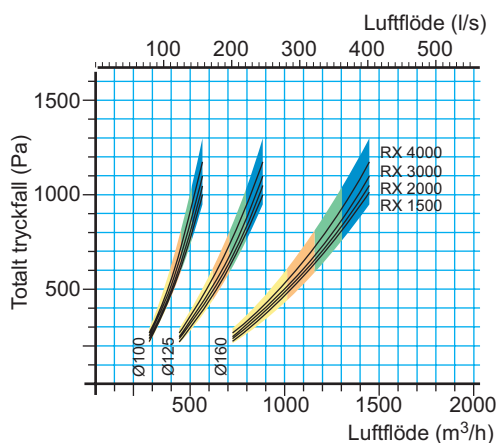

Den svarta linjen anger tryckfallet för armen i samma position som på måttskissen. Fältet i diagrammet visar tryckfallet inom det normala användningsområdet. Fältets färgskiftningar anger lufthastigheten i utsuget enligt nedan. Rekommenderad transporthastighet för svetsrök är 18 m/s.

(gul)	10-14 m/s
(orange)	14-16 m/s
(grön)	16-18 m/s
(blå)	18-20 m/s

Slang

PVC-belagd polyamidväv med helinbäddad fjäderstålspiral. För annan slangkvalitet kontakta Fumex.

Rör

Tillverkad av rundvalsad, pulverlackerad plåt

Leveransutförande

Armen levereras hopmonterad, inklusive väggfäste, för enkel installation.

Som alternativ kan armen levereras vitlackerad, plåtrören kan levereras i rostfritt stål. Även helt komplett utsug kan levereras i rostfritt utförande.

Fästen för tak-, golv- och bordsmontage, samt planhuv, kupol- och konisk huv med eller utan belysning finns som tillbehör

Slang

Egenskaper Svårantändlig, lämplig för svets och rökgaser.
Temperaturområde -10°C till +90° C

Gasfjäder

Arbetstemperatur + 20° C
Temperaturområde -40°C till +90° C

Övrigt

Ytbeh. av plåtdetaljer Pulverlack
Vikt RX 1500: 9 kg
RX 2000: 16 kg
RX 3000: 21 kg
RX 4000: 24 kg

FUMEX®

Verkstadsvägen 2, 931 61 SKELLEFTEÅ, Sweden
Skellefteå: Tel. 0910-361 80, Fax 0910-130 22
Landskrona: Tel. 0418-45 73 80, Fax 0418-285 50
www.fumex.se info@fumex.se